

PRODOTTO

SDL

Miscelatore SEDNA tipo a pala lunga

Caratteristiche del prodotto

Il modello SDL prevede una girante anti-sedimentazione con pale lunghe installate sul fondo del serbatoio e utilizzate per miscelare materiali in decantazione senza zone morte.

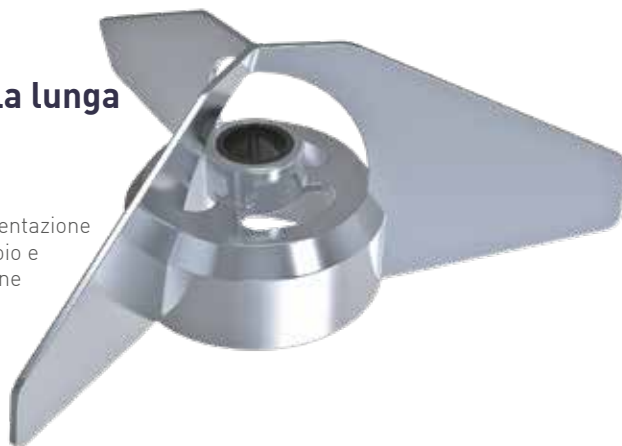

Parti

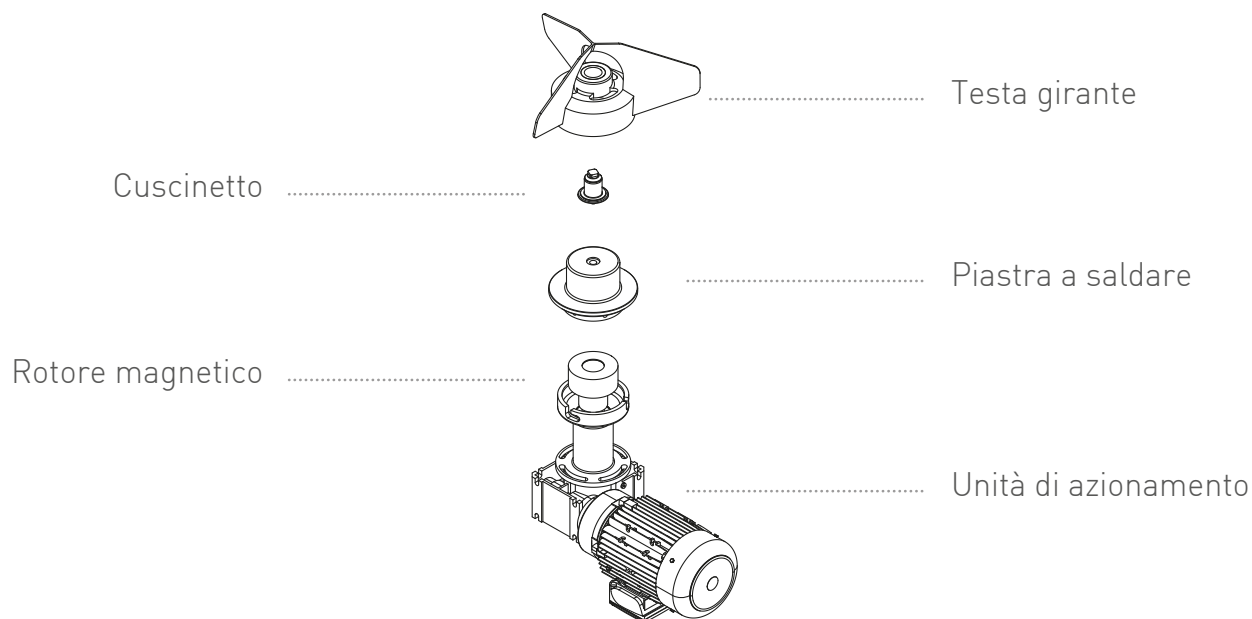

Serie di modelli

100	150	200	220	250
300L (~ 0,25kW) ~170 Giri/min	1.000L (~ 0,37kW) ~170 Giri/min	5.000L (~ 0,75kW) ~110 Giri/min	20.000L (~ 1,5kW) ~110 Giri/min	30.000L (~ 1,5kW) ~110 Giri/min
300				
50.000L (~ 2,2kW) ~110 Giri/min				

Questi modelli sono stati selezionati in base all'acqua come riferimento.
Per una selezione accurata dei prodotti, contattare SEDNA.

